





S I M E S

**ACCESSORI PER  
ACCESSORIES FOR  
ACCESSOIRES POUR  
POOL**

<b>ACCESSORI POOL</b> <b>ACCESSORIES POOL</b> <b>ACCESSOIRES POOL</b>			    	<b>IP 65</b>
ARTICOLO ARTICLE	DESCRIZIONE DESCRIPTION	PESO WEIGHT POIDS		
<b>POZZETTO / JUNCTION BOX</b> S.3660	Pozzetto di derivazione per cablaggio - junction box for wiring - Boîte de jonction pour le	2,7 Kg		

**DIMENSIONI PRODOTTI**  
**PRODUCTS DIMENSIONS**  
**DIMENSIONS DES PRODUITS**

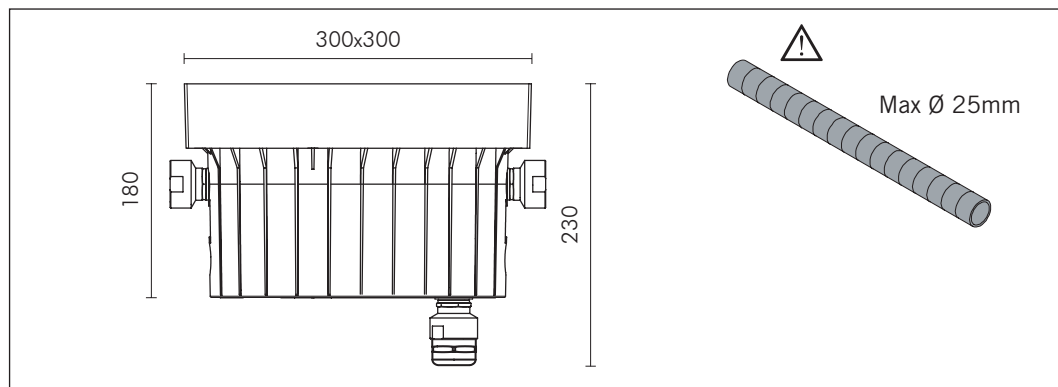

**RACCOMANDAZIONI GENERALI DI INSTALLAZIONE**  
**GENERAL INSTALLATION RECOMMENDATIONS**  
**RECOMMANDATIONS POUR LE MONTAGE**

- I **OGNI MODIFICA DELL'APPARECCHIO E' PROIBITA SENZA PREVIA AUTORIZZAZIONE !!**  
 La sicurezza dell'apparecchio è garantita solo rispettando le normative europee del settore elettrico e le istruzioni contenute in questa scatola; pertanto è necessario conservarle. Il rispetto di queste istruzioni è fondamentale per il corretto funzionamento dell'apparecchio e dell'impianto.  
 L'installazione deve essere fatta da personale qualificato.  
 Togliere tensione prima di eseguire le operazioni di manutenzione.  
 Gli apparecchi in CLASSE I devono essere collegati al circuito di terra dell'impianto elettrico.
  
- GB **ANY MODIFICATION TO THIS FITTING IS FORBIDDEN WITHOUT AUTHORIZATION !!**  
 The safety of the fitting is guaranteed only respecting the electrical European norms and the mounting instructions in this box; therefore it is important to conserve them. The respect of these instructions is very important for the fitting and the main line life.  
 Installation should be carried out by a suitable qualified person in accordance with good electrical practice and the appropriate national wiring regulations.  
 Disconnect main voltage before maintenance operations.  
 The CLASS I fittings must be connected to the main earth circuit.
  
- D **JEDE UNBEFUGTE ÄNDERUNG AN DIESER LEUCHE IST VERBOTEN !!**  
 Die Sicherheit der Leuchte ist nur bei Einhaltung der europäischen Normen und der in dieser Packung enthaltenen Montageanleitungen gewährleistet. Diese sind daher sorgfältig aufzubewahren.  
 Diese Anweisungen sind daher unbedingt einzuhalten, um die Funktionsfähigkeit dieser Leuchte und der Beleuchtungsanlage sicherzustellen. Bitte sorgfältig aufbewahren.  
 Diese Leuchte muss fachmännisch installiert werden.  
 Vor Wartungsarbeiten die Leuchte vom Netz trennen.  
 Die Leuchten mit der Schutzklasse I müssen an die Erdung der Anlage angeschlossen sein.

**F** **TOUTE MODIFICATION DE CET APPAREIL, SANS AUTORISATION, EST INTERDITE !!**  
La sécurité des appareils est garantie uniquement en respectant les normes électriques européennes et les instructions contenues dans l'emballage; aussi est-il nécessaire de les conserver. Le respect de ces instructions est fondamental pour un fonctionnement correct de l'appareil et de l'implantation électrique et doit être suivi scrupuleusement. L'installation doit être effectuée par des personnes qualifiées.  
Couper l'alimentation avant d'exécuter toute manutention.  
Les appareils en CLASSE I doivent être relié à la terre.

**E** **CUALQUIER MODIFICACION DE LOS APARATOS ESTA PROHIBIDA SIN AUTORIZACION !!**  
La seguridad de los aparatos está garantizada solamente respetando las normas eléctricas Europeas y las instrucciones de montaje incluidas en la caja, por lo tanto es importante conservarlas. El respeto de estas instrucciones es fundamental para el correcto funcionamiento del aparato y de la instalación.  
La instalación debe hacerla personal calificado.  
Desconectar la alimentación principal antes de continuar las operaciones de mantenimiento.  
Los aparatos en CLASE I deben conectarse al circuito de tierra principal.



DISTANZA MASSIMA DALL'APPARECCHIO ALL'ALIMENTATORE  
MAXIMUM DISTANCE FROM THE FITTING TO THE REMOTE POWER SUPPLY  
DISTANCE MAXIMALE DE L'APPAREIL JUSQU'A L'ALIMENTATEUR

VERSIONE PER LAMPADA ALOGENA / HALOGEN LAMP VERSION /  
VERSION POUR LAMPE HALOGENE

**MAX 15 m**

VERSIONE PER LED MONOCOLORE / VERSION FOR MONOCHROMATIC LED /  
VERSION POUR LED MONOCROMATIQUE

**MAX 20 m**

VERSIONE PER LED RGB / VERSION FOR RGB LED / VERSION POUR LED RVB

**MAX 10 m**

CONSIDERARE ANCHE LA LUNGHEZZA DEL CAVO LASCIATO NELLA CASSAFORMA DELLA POOL INSTALLATA PER VERIFICARE LE DISTANZE!

CONSIDERARE ANCHE LA LUNGHEZZA DEL CAVO LASCIATO NELLA CASSAFORMA DELLA POOL INSTALLATA PER VERIFICARE LE DISTANZE!

DANS LA VERIFICATION DES DISTANCES SOUVENEZ VOUS AUSSI LE CABLE DANS LA BOITE D'ENCASTREMENT!

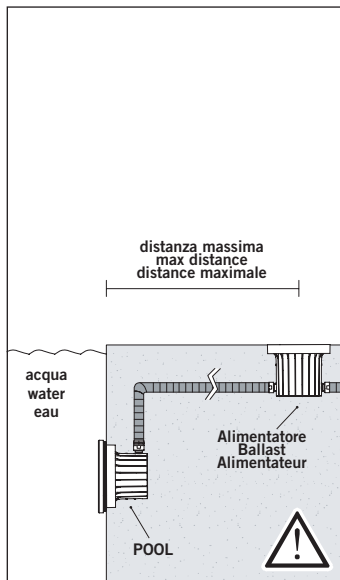

distanza minima  
min distance  
distance minimum >230V

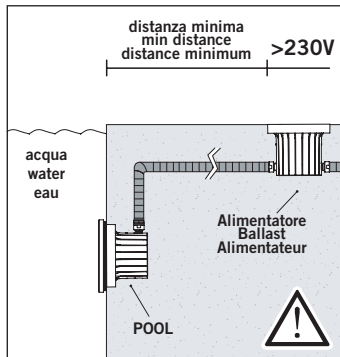

La distanza minima dei pozzetti di alimentazione dall'acqua deve essere sempre verificata in accordo con le norme vigenti nel paese di installazione del prodotto in modo che vengano rispettate tutte le limitazioni ed gli obblighi relativi. Se il cavo fornito con l'apparecchio non è sufficiente a raggiungere la zona di sicurezza è necessario predisporre pozzetti di derivazione a distanze e con tensioni sempre in conformità alle norme vigenti nel paese di installazione.

The minimal distance of the remote junction box from the water must be always verified in compliance with the norms used in the country of installation of the fitting, all the limitations limitations and obligations must be respected. If the supplied cable with the fitting is not enough in order to catch up the established zones of security, it is necessary install additional remote junction box with distances and tensions in compliance with the norms used in the country of installation of the fitting. Please verify always the enforced norms in the country of installation!

La distance minimale entre les puits de dérivation et l'eau doit être vérifiée en respectant les normes en vigueur du pays où l'installation s'effectuera. Si le câble fourni avec l'appareil n'avait pas la longueur suffisante pour atteindre la zone de sûreté, des puisards de dérivation devront être installés avec des tensions toujours conformes aux normes en vigueur dans le pays d'installation.

1

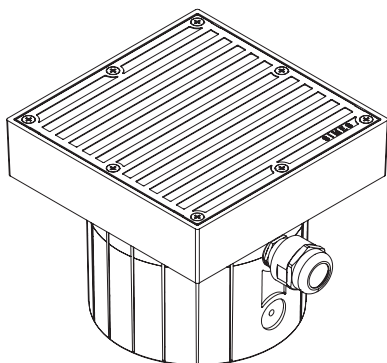
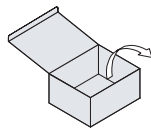

2

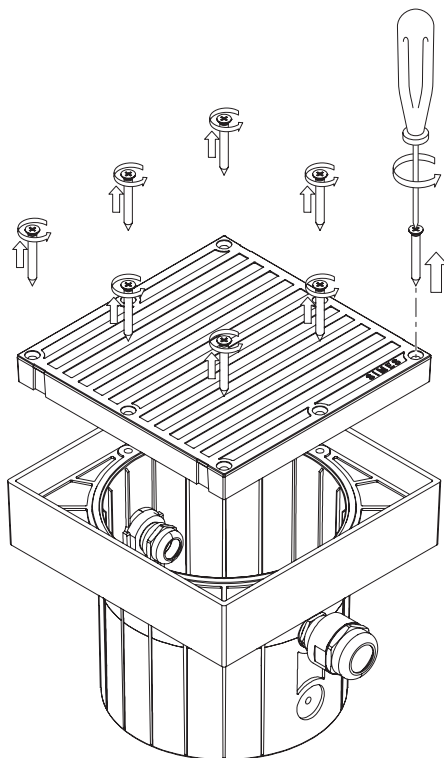

3

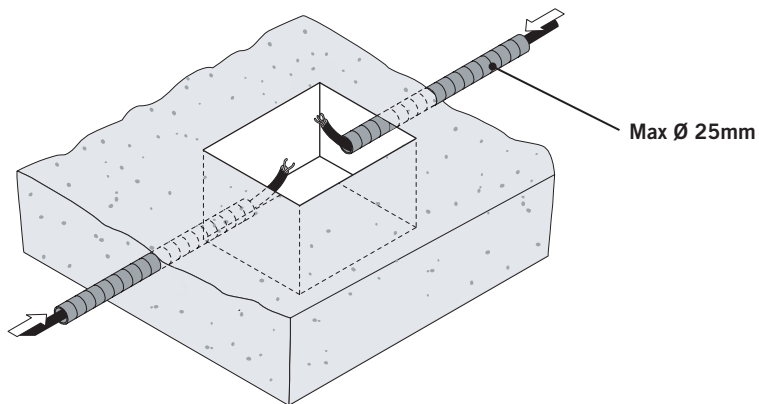

4

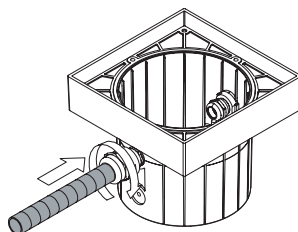
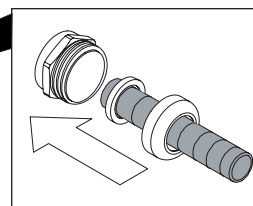
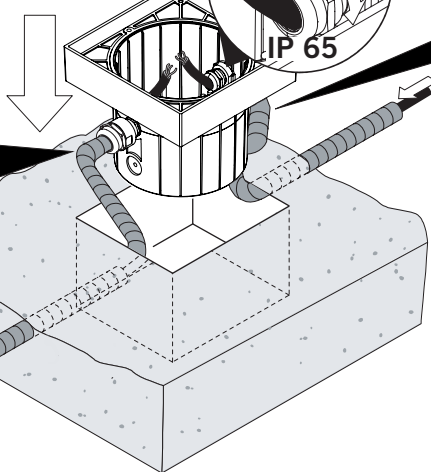
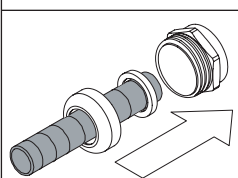
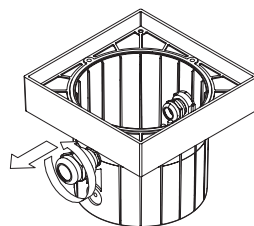

AGGIUNGERE S. 3670 SE SONO NECESSARIE ENTRATE AGGIUNTIVE.

ADD S-3670 IF ARE NECESSARY ADDITIONALS CABLE ENTRY.

POUR LE RACCORDEMENT DE PLUS DE 2 LUMINAIRES A LA BOITE DE JONCTION/TRANSFORMATEUR ADJOUTER S.3670

**ACCESSORI POOL  
ACCESSORIES POOL  
ACCESSOIRES POOL**



**ARTICOLO  
ARTICLE**

**DESCRIZIONE  
DESCRIPTION**

**PESO  
WEIGHT  
POIDS**

**PRESSACAVI AGGIUNTIVI / ADDITIONAL CABLE GLANDS / PRESSE-ÉTOUPES ADDITIONNELLES**

S.3669  
S.3670

Pressacavi aggiuntivi necessari quando si collegano più di 2 apparecchi al pozzetto di derivazione/alimentazione  
Additional cable glands required for the connection of over 2 luminaries to the junction box / power supply.

Si nécessite pour le raccordement de plus de 2 luminaires à la boîte de jonction/transformateur ajouter des presse-étoupes additionnelles.

0,3 Kg

**INSTALLAZIONE  
INSTALLATION**

1

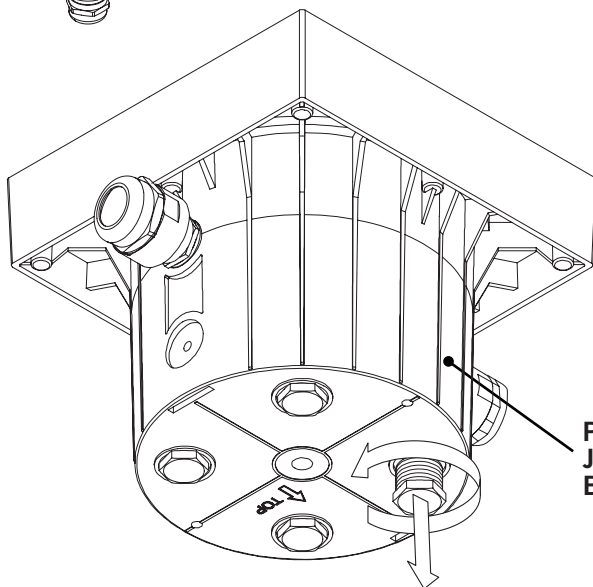
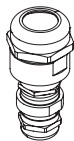
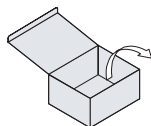

**Pozzetto POOL  
Junction box for POOL  
Boîte de jonction POOL**

2

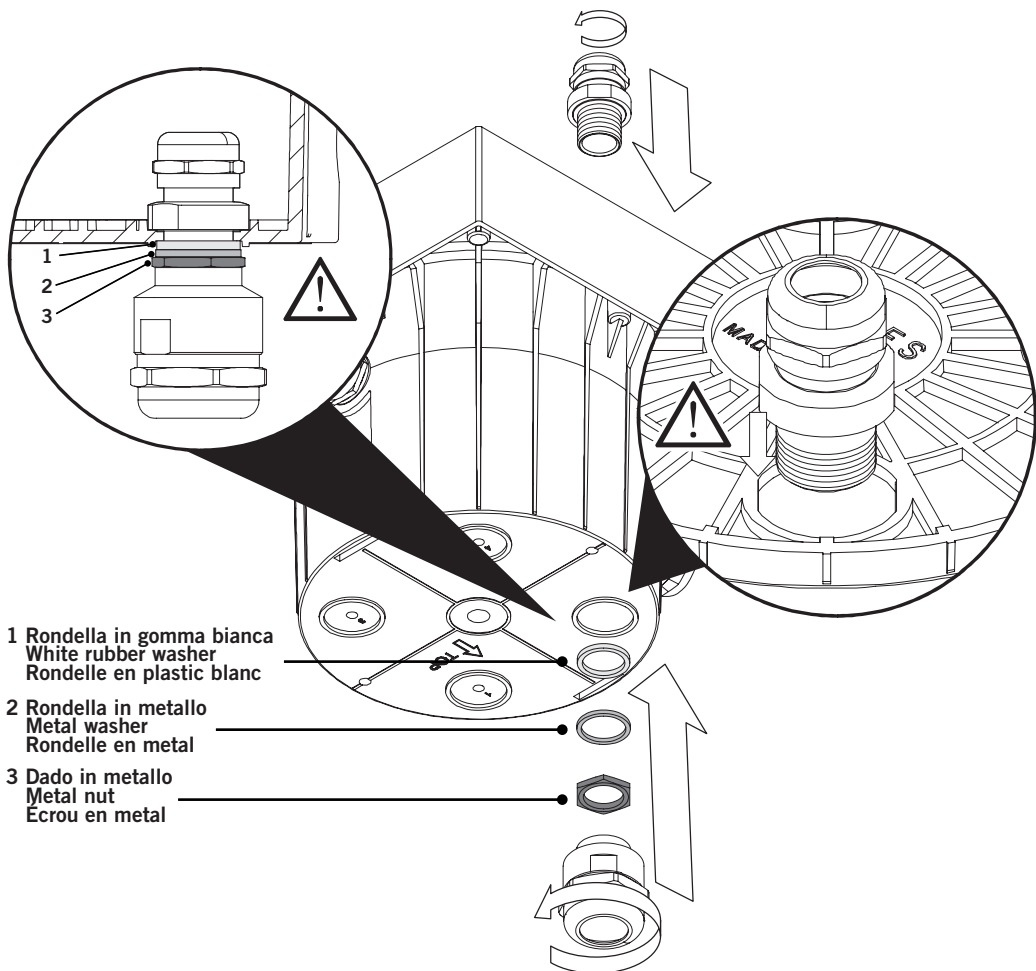



- I DIRETTIVA 2002/96/CE (Rifiuti di Apparecchiature Elettriche ed Elettroniche - RAEE): informazioni agli utenti**  
L'etichetta con il cassonetto barrato presente sul prodotto indica che il prodotto non deve essere smaltito tramite la procedura normale di smaltimento dei rifiuti domestici. Per evitare eventuali danni all'ambiente e alla salute umana separare questo prodotto da altri rifiuti domestici in modo che possa venire riciclato in base alle procedure di rispetto ambientale. Per maggiori dettagli sui centri di raccolta disponibili, contattare l'ufficio governativo locale o il rivenditore del prodotto.
- GB Directive 2002/96/CE (Waste Electrical and Electronic Equipment - WEEE): information for users**  
The crossed out wheeled bin label that can be found on your product indicates that this product should not be disposed of via the normal household waste stream. To prevent possible harm to the environment or human health please separate this product from other waste streams to ensure that it can be recycled in an environmentally sound manner. For more details on available collection facilities please contact your local government office or the retailer where you purchased this product.
- D Richtlinie 2002/96/EU (Elektro- und Elektronik- Altgeräte - WEEE): Benutzerinformationen**  
Der Aufkleber mit durchgekrenzter Mülltonne an diesem Produkt weist darauf hin, dass dieses Produkt nicht im normalen Hausmüll entsorgt werden darf. Zur Vermeidung einer möglichen Beeinträchtigung der Umwelt oder der menschlichen Gesundheit darf dieses Produkt nicht in den Hausmüll gegeben werden, um zu gewährleisten, dass es in einer umweltverträglichen Weise recycelt wird. Wenden Sie sich für Informationen zu Entsorgungseinrichtungen an die zuständige Behörde oder das Geschäft, in dem Sie dieses Produkt erworben haben.
- F Directive 2002/96/CE (Déchets d'équipements électriques et électroniques - DEEE): informations aux utilisateurs**  
L'étiquette apposée sur ce produit et représentant une poubelle à roulettes rayée indique que le produit ne peut être mis au rebut avec les déchets domestiques normaux. Afin d'éviter d'éventuels dommages au niveau de l'environnement ou de la vie humaine, veuillez séparer ce produit des autres déchets de manière à garantir qu'il soit recyclé de manière sûre au niveau environnemental. Pour plus de détails sur les sites de collecte existants, veuillez contacter l'administration locale ou le détaillant auprès duquel vous avez acheté ce produit.
- E Directiva 2002/96/CE (Residuos de aparatos eléctricos y electrónicos - RAEE): Información para el usuario**  
La etiqueta de un contenedor tachado que hallará en su producto indica que este producto no se puede tirar con la basura doméstica normal. Para impedir posibles daños medioambientales o para la salud, separe este producto de otros canales de desecho para garantizar que se recicle de una forma segura para el medio ambiente. Para más información sobre las instalaciones de recolección disponibles, diríjase a las autoridades locales o al punto de venta donde adquirió este producto.
- SE Directive 2002/96/CE (Waste Electrical and Electronic Equipment - WEEE): information for users**  
Symbolen med en överkorsad soptunna innebär att denna produkt inte får kastas i vanligt hushållsavfall. För att skydda miljön och hälsan bör denna produkt inte kastas tillsammans med vanligt hushållsavfall utan lämnas för återvinning på tillbörligt sätt. För mer information om uppsamlingsplatser, kontakta en lokal myndighet eller den återförsäljare som du köpte produkten från.
- NL Richtlijn 2002/96/EG (Afgedankte Elektrische en Elektronische Apparaten - AEEA): informatie voor de gebruikers**  
Op uw product is een label van een rolcontainer met een kruis erdoor aangebracht. Dit wil zeggen dat dit product niet bij het normale huishoudelijk afval mag worden gedaan. Om eventuele schade aan het milieu of de gezondheid van de mens te voorkomen moet dit product gescheiden van al het ander afval worden ingezameld, zodat het op een verantwoorde wijze kan worden verwerkt. Voor meer informatie over uw lokale afvalinzameling wendt u zich tot uw gemeente of de leverancier bij wie u dit product hebt gekocht.
- PL Dyrektywa 2002/96/CE (WEEE - ang. Waste Electrical and Electronic Equipment): informacja dla użytkowników**  
Użycie symbolu WEEE oznacza, że niniejszy produkt nie może być traktowany jako odpad domowy. Zapewniając prawidłową użycie pomogą chronić środowisko naturalne. W celu uzyskania bardziej szczegółowych informacji dotyczących recyklingu niniejszego produktu należy skontaktować się z przedstawicielem władz lokalnych, dostawcą usług utylizacji odpadów lub sklepem, gdzie nabyto produkt.
- FI Directive 2002/96/CE (Waste Electrical and Electronic Equipment - WEEE): information for users**  
WEEE-merkintä osoittaa, että tätä tuotetta ei voi käsitellä kotitalousjätteen tavoin. Kun huoletdit tämän tuotteen asianmukaisesta hävittämisestä, autat suojelemaan ympäristöä. Lisätietoja tämän tuotteen kierrättämisestä saat paikallisviranomaisilta, jätteenhoitoyhtiöltä tai myymälästä, josta osit tämän tuotteen.
- PT Directiva 2002/96/CE (Resíduos de equipamentos eléctricos e electrónicos - REEE): informações para os utilizadores**  
A etiqueta com o símbolo de um contentor de lixo barrado com uma cruz que aparece no produto indica que este produto não deve ser deixado fora juntamente com o lixo doméstico. Para evitar possíveis danos no ambiente ou na saúde pública, por favor separe este produto de outros lixos; desta forma, terá a certeza de que pode ser reciclado através de métodos não prejudiciais ao ambiente. Para obter mais informações sobre os locais de recolha de lixo disponíveis, contacte a sua junta de freguesia ou o local onde comprou este produto.



This information only applies to customers in the European Union, according to Directive 2002/96/EC OF THE EUROPEAN PARLIAMENT AND OF THE COUNCIL OF 27 January 2003 on waste electrical and electronic equipment (WEEE) and legislation transposing and implementing it into the various national legal systems.



**SIMES S.p.A. VIA G. PASTORE 2/4 - 25040 CORTE FRANCA (BRESCIA) - ITALY**  
**TEL. +39 0309860430 - FAX +39 0309860439**  
**E-mail: [simes@simes.it](mailto:simes@simes.it) - <http://www.simes.it>**