



enjolveur acier inox

enjolveur aluminium



Fixe



Basculant



Catch encastré

Downlight encastré optiques confort

Catch est un downlight, carré ou rectangulaire, qui combine un confort visuel élevé, des gabarits minimaux et une polyvalence grâce à sa base optique ajustable. Le système est anti-éblouissement grâce à des systèmes d'avant-garde d'écrans et met en valeur l'importance du confort visuel demandé lorsque des sources LED sont utilisées.

La profondeur d'encastrement réduite permet des installations aisées où la place disponible est restreinte; les drivers déportés contribuent également à cet effet. Les options de gestion DALI sont disponibles sur demande. La version réglable Catch peut être installée à fil avec l'enjolveur externe ou avec une saillie limitée permettant un réglage plus ample et une précision de faisceau accrue.

CATCH peut être livré en version fixe ou réglable avec enjolveur en aluminium ou acier inox avec une esthétique majeure et adaptée à des usages plus extrêmes.



www.simes.it/catch



Casa Y, Pino Torinese, Torino, Italy © Arch. Luca Maria Gandini ph. Mario Bertani

CATCH ENCASTRÉ Downlight encastré optiques confort

Structure en aluminium injecté EN AB-47100 haute résistance à l'oxydation.
 Enjoliveur frontal en aluminium ou en acier INOX AISI 316L.
 Lentille en polycarbonate transparent.
 Diffuseur en verre trempé épaisseur 5mm.
 Vis BTR en acier INOX A4.
 Boîtier d'alimentation externe.
 Appareil pré-câblé avec câble de 0,4m en néoprène pour connexion déportée.
Double peinture très résistante.

Finition CATCH basculant:

- Anneau-corps gris aluminium (cod. 14)
- Anneau-corps gris blanche (cod. 01)
- Anneau INOX et corps basculant noir (cod. 19)

Finition CATCH fixe:

- Anneau-corps gris aluminium (cod. 14)
- Anneau-corps gris blanche (cod. 01)
- Anneau INOX et corps noir (cod. 19)

Indice de protection
IP65

Classe électrique
CLASSE II

Résistance mécanique
IK 08

Versions LED 4000K CRI90 livrables sur demande.

CATCH basculant

Catch en version basculante peut être installé avec l'optique parfaitement à fil de l'enjoliveur ou avec l'optique en saillie de 15 mm

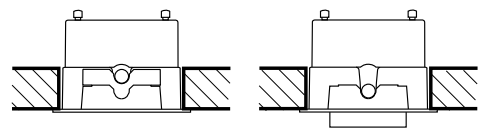

Optiques Confortables

Les optiques sophistiquées concentrent le faisceau et rend la lumière Confortable en réduisant l'éblouissement direct de la source lumineuse.

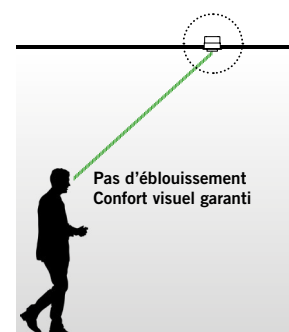

Pour obtenir les données mises à jour par rapport aux dernières évolutions technologiques, merci de consulter notre site (www.simes.it)

MODÈLE ENREGISTRÉ

Basculant avec enjoliveur en aluminium

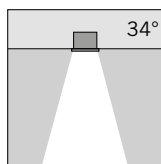
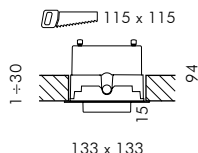

S.7400W □

4 HIGH-POWER LED **3000K** CRI90 620lm
 Flux lumineux appareil 448lm
 Consommation totale 7,6W
 220V-240V AC 50/60Hz / DC non gradable
 Optique basculant ±20°

| h(m) | 34° | |
|------|------|-------|
| | Ø(m) | E(lx) |
| 1 | 0.60 | 1254 |
| 2 | 1.21 | 314 |
| 3 | 1.81 | 139 |
| 4 | 2.42 | 78 |
| 5 | 3.02 | 50 |

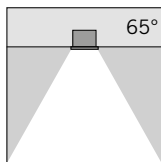

S.7401W □

4 HIGH-POWER LED **3000K** CRI90 620lm
 Flux lumineux appareil 415lm
 Consommation totale 7,6W
 220V-240V AC 50/60Hz / DC non gradable
 Optique basculant ±20°

| h(m) | 65° | |
|------|------|-------|
| | Ø(m) | E(lx) |
| 1 | 1.27 | 399 |
| 2 | 2.55 | 100 |
| 3 | 3.82 | 44 |
| 4 | 5.10 | 25 |
| 5 | 6.37 | 16 |

Livrables sur demande LED avec faisceaux:
 12°, 10°x44°

Basculant enjoliveur acier inox

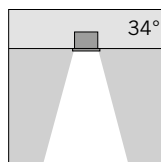
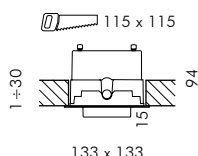

S.7405W.19 □

4 HIGH-POWER LED **3000K** CRI90 620lm
 Flux lumineux appareil 448lm
 Consommation totale 7,6W
 220V-240V AC 50/60Hz / DC non gradable
 Optique basculant ±20°

| h(m) | 34° | |
|------|------|-------|
| | Ø(m) | E(lx) |
| 1 | 0.60 | 1254 |
| 2 | 1.21 | 314 |
| 3 | 1.81 | 139 |
| 4 | 2.42 | 78 |
| 5 | 3.02 | 50 |

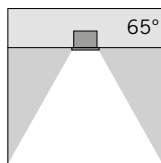

S.7406W.19 □

4 HIGH-POWER LED **3000K** CRI90 620lm
 Flux lumineux appareil 415lm
 Consommation totale 7,6W
 220V-240V AC 50/60Hz / DC non gradable
 Optique basculant ±20°

| h(m) | 65° | |
|------|------|-------|
| | Ø(m) | E(lx) |
| 1 | 1.27 | 399 |
| 2 | 2.55 | 100 |
| 3 | 3.82 | 44 |
| 4 | 5.10 | 25 |
| 5 | 6.37 | 16 |

Livrables sur demande LED avec faisceaux:
 12°, 10°x44°

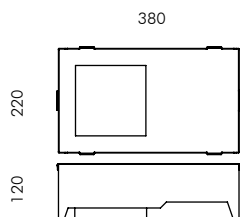

S.7409

BOÎTIER D'ENCASTREMENT POUR PLAFONDS EN CIMENT
 pour CATCH CARRÉ 4LED BASCULANT
 Dim. 220 x 380 x 120mm
 Orifice 115 x 115mm

CATCH ENCASTRÉ CARRÉ 4 LED Fixe

Fixe enjoliveur aluminium

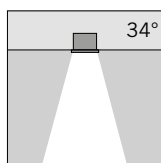
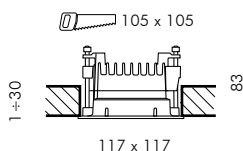
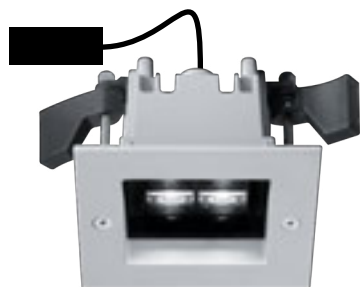

S.7410W

4 HIGH-POWER LED **3000K** CRI90 840lm
Flux lumineux appareil 582lm
Consommation totale 10,3W
220V-240V AC 50/60Hz / DC non gradable
Circuit LED fixe

| h(m) | 34° | |
|------|------|-------|
| | Ø(m) | E(lx) |
| 1 | 0.60 | 1629 |
| 2 | 1.21 | 407 |
| 3 | 1.81 | 181 |
| 4 | 2.42 | 102 |
| 5 | 3.02 | 65 |

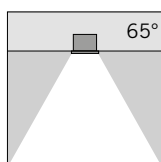

S.7411W

4 HIGH-POWER LED **3000K** CRI90 840lm
Flux lumineux appareil 589lm
Consommation totale 10,3W
220V-240V AC 50/60Hz / DC non gradable
Circuit LED fixe

| h(m) | 65° | |
|------|------|-------|
| | Ø(m) | E(lx) |
| 1 | 1.27 | 566 |
| 2 | 2.55 | 142 |
| 3 | 3.82 | 63 |
| 4 | 5.10 | 35 |
| 5 | 6.37 | 23 |

Livrables sur demande LED avec faisceaux:
12°, 10°x44°

Fixe enjoliveur acier inox

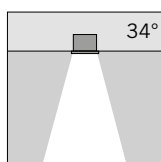
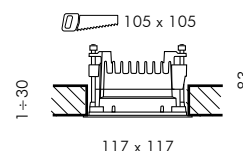
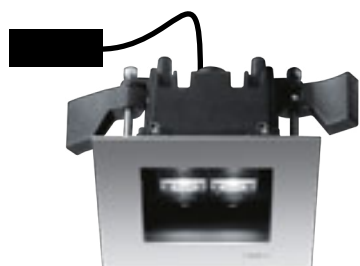

S.7415W.19

4 HIGH-POWER LED **3000K** CRI90 840lm
Flux lumineux appareil 582lm
Consommation totale 10,3W
220V-240V AC 50/60Hz / DC non gradable
Circuit LED fixe

| h(m) | 34° | |
|------|------|-------|
| | Ø(m) | E(lx) |
| 1 | 0.60 | 1629 |
| 2 | 1.21 | 407 |
| 3 | 1.81 | 181 |
| 4 | 2.42 | 102 |
| 5 | 3.02 | 65 |

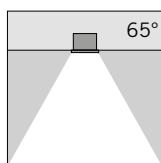

S.7416W.19

4 HIGH-POWER LED **3000K** CRI90 840lm
Flux lumineux appareil 589lm
Consommation totale 10,3W
220V-240V AC 50/60Hz / DC non gradable
Circuit LED fixe

| h(m) | 65° | |
|------|------|-------|
| | Ø(m) | E(lx) |
| 1 | 1.27 | 566 |
| 2 | 2.55 | 142 |
| 3 | 3.82 | 63 |
| 4 | 5.10 | 35 |
| 5 | 6.37 | 23 |

Livrables sur demande LED avec faisceaux:
12°, 10°x44°

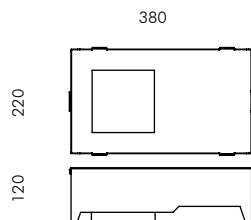

S.7419

BOÎTIER D'ENCASTREMENT POUR PLAFONDS EN CIMENT

pour CATCH CARRÉ 4LED FIXE
Dim. 220 x 380 x 120mm
Orifice 105 x 105mm



CATCH ENCASTRÉ CARRÉ 9 LED Basculant

Basculant avec enjoliveur en aluminium

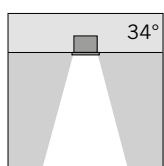
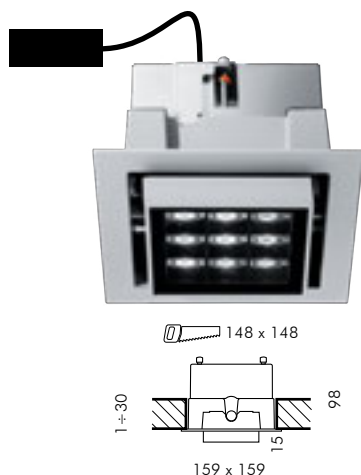

S.7420W

9 HIGH-POWER LED **3000K** CRI90 1390lm
Flux lumineux appareil 985lm
Consommation totale 15W
220V-240V AC 50/60Hz / DC non gradable
Optique basculant $\pm 20^\circ$

| h(m) | 34° | |
|------|------|-------|
| | Ø(m) | E(lx) |
| 1 | 0.60 | 2719 |
| 2 | 1.21 | 680 |
| 3 | 1.81 | 302 |
| 4 | 2.42 | 170 |
| 5 | 3.02 | 109 |

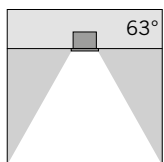

S.7421W

9 HIGH-POWER LED **3000K** CRI90 1390lm
Flux lumineux appareil 761lm
Consommation totale 15W
220V-240V AC 50/60Hz / DC non gradable
Optique basculant $\pm 20^\circ$

| h(m) | 63° | |
|------|------|-------|
| | Ø(m) | E(lx) |
| 1 | 1.24 | 752 |
| 2 | 2.48 | 188 |
| 3 | 3.72 | 84 |
| 4 | 4.96 | 47 |
| 5 | 6.20 | 30 |

Livrables sur demande LED avec faisceaux:
12°, 10°x44°

Basculant enjoliveur acier inox

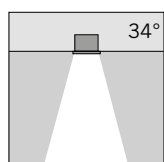
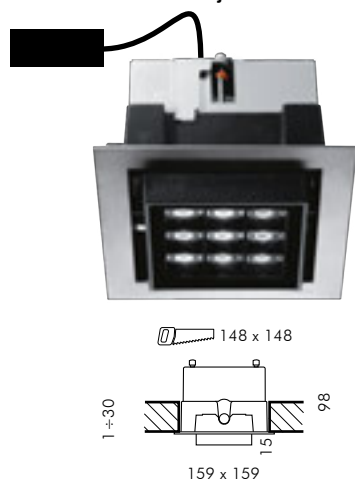

S.7425W.19

9 HIGH-POWER LED **3000K** CRI90 1390lm
Flux lumineux appareil 985lm
Consommation totale 15W
220V-240V AC 50/60Hz / DC non gradable
Optique basculant $\pm 20^\circ$

| h(m) | 34° | |
|------|------|-------|
| | Ø(m) | E(lx) |
| 1 | 0.60 | 2719 |
| 2 | 1.21 | 680 |
| 3 | 1.81 | 302 |
| 4 | 2.42 | 170 |
| 5 | 3.02 | 109 |

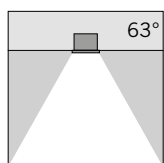

S.7426W.19

9 HIGH-POWER LED **3000K** CRI90 1390lm
Flux lumineux appareil 761lm
Consommation totale 15W
220V-240V AC 50/60Hz / DC non gradable
Optique basculant $\pm 20^\circ$

| h(m) | 63° | |
|------|------|-------|
| | Ø(m) | E(lx) |
| 1 | 1.24 | 752 |
| 2 | 2.48 | 188 |
| 3 | 3.72 | 84 |
| 4 | 4.96 | 47 |
| 5 | 6.20 | 30 |

Livrables sur demande LED avec faisceaux:
12°, 10°x44°

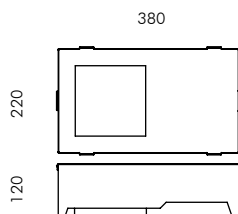

S.7429

**BOÎTIER D'ENCASTREMENT POUR
PLAFONDS EN CIMENT**
pour CATCH CARRÉ 9LED BASCULANT
Dim. 220 x 380 x 120mm
Orifice 148 x 148mm

Fixe enjoliveur aluminium

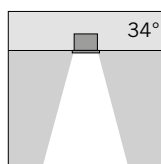
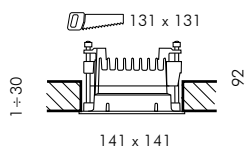
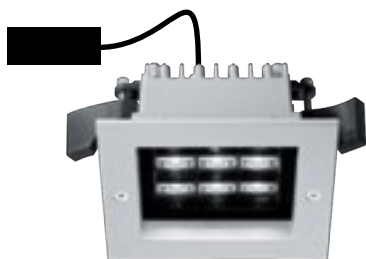

S.7430W

9 HIGH-POWER LED **3000K** CRI90 1890lm
Flux lumineux appareil 1329lm
Consommation totale 20,7W
220V-240V AC 50/60Hz / DC non gradable
Circuit LED fixe

| h(m) | 34° | |
|------|------|-------|
| | Ø(m) | E(lx) |
| 1 | 0.60 | 3644 |
| 2 | 1.21 | 911 |
| 3 | 1.81 | 405 |
| 4 | 2.42 | 228 |
| 5 | 3.02 | 146 |

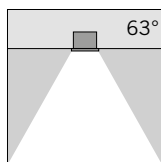

S.7431W

9 HIGH-POWER LED **3000K** CRI90 1890lm
Flux lumineux appareil 1027lm
Consommation totale 20,7W
220V-240V AC 50/60Hz / DC non gradable
Circuit LED fixe

| h(m) | 63° | |
|------|------|-------|
| | Ø(m) | E(lx) |
| 1 | 1.24 | 1009 |
| 2 | 2.48 | 252 |
| 3 | 3.72 | 112 |
| 4 | 4.96 | 63 |
| 5 | 6.20 | 40 |

Livrables sur demande LED avec faisceaux:
12°, 10°x44°

Fixe enjoliveur acier inox

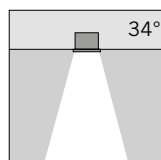
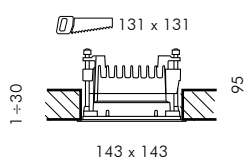
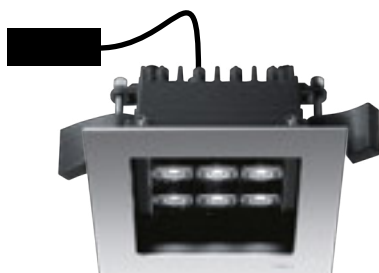

S.7435W.19

9 HIGH-POWER LED **3000K** CRI90 1890lm
Flux lumineux appareil 1329lm
Consommation totale 20,7W
220V-240V AC 50/60Hz / DC non gradable
Circuit LED fixe

| h(m) | 34° | |
|------|------|-------|
| | Ø(m) | E(lx) |
| 1 | 0.60 | 3644 |
| 2 | 1.21 | 911 |
| 3 | 1.81 | 405 |
| 4 | 2.42 | 228 |
| 5 | 3.02 | 146 |

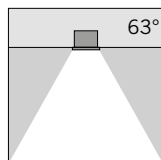

S.7436W.19

9 HIGH-POWER LED **3000K** CRI90 1890lm
Flux lumineux appareil 1027lm
Consommation totale 20,7W
220V-240V AC 50/60Hz / DC non gradable
Circuit LED fixe

| h(m) | 63° | |
|------|------|-------|
| | Ø(m) | E(lx) |
| 1 | 1.24 | 1009 |
| 2 | 2.48 | 252 |
| 3 | 3.72 | 112 |
| 4 | 4.96 | 63 |
| 5 | 6.20 | 40 |

Livrables sur demande LED avec faisceaux:
12°, 10°x44°

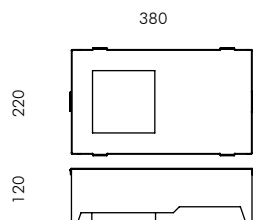

S.7439

BOÎTIER D'ENCASTREMENT POUR PLAFONDS EN CIMENT

pour CATCH CARRÉ 9LED FIXE
Dim. 220 x 380 x 120mm
Orifice 131 x 131mm

CATCH ENCASTRÉ RECTANGULAIRE 20 LED **Basculant**

Basculant avec enjoliveur en aluminium

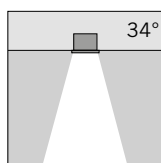
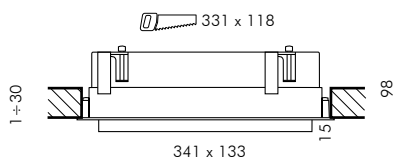

S.7460W

20 HIGH-POWER LED **3000K** CRI90 3140lm
 Flux lumineux appareil 2281lm
 Consommation totale 32W
 220V-240V AC 50/60Hz / DC non gradable
 Optique basculant $\pm 20^\circ$

| h(m) | 34° | |
|------|------|-------|
| | Ø(m) | E(lx) |
| 1 | 0.62 | 6177 |
| 2 | 1.23 | 1544 |
| 3 | 1.85 | 686 |
| 4 | 2.46 | 386 |
| 5 | 3.08 | 247 |

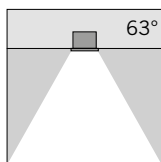

S.7461W

20 HIGH-POWER LED **3000K** CRI90 3140lm
 Flux lumineux appareil 1815lm
 Consommation totale 32W
 220V-240V AC 50/60Hz / DC non gradable
 Optique basculant $\pm 20^\circ$

| h(m) | 63° | |
|------|------|-------|
| | Ø(m) | E(lx) |
| 1 | 1.23 | 1835 |
| 2 | 2.46 | 459 |
| 3 | 3.69 | 204 |
| 4 | 4.92 | 115 |
| 5 | 6.15 | 73 |

Livrables sur demande LED avec faisceaux:
 12°, 10°x44°

Basculant enjoliveur acier inox

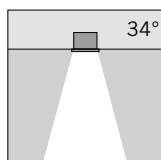
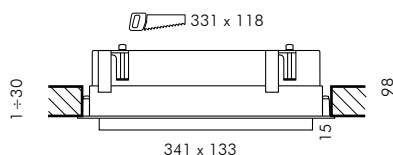
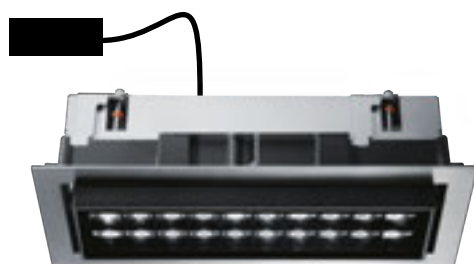

S.7465W.19

20 HIGH-POWER LED **3000K** CRI90 3140lm
 Flux lumineux appareil 2281lm
 Consommation totale 32W
 220V-240V AC 50/60Hz / DC non gradable
 Optique basculant $\pm 20^\circ$

| h(m) | 34° | |
|------|------|-------|
| | Ø(m) | E(lx) |
| 1 | 0.62 | 6177 |
| 2 | 1.23 | 1544 |
| 3 | 1.85 | 686 |
| 4 | 2.46 | 386 |
| 5 | 3.08 | 247 |

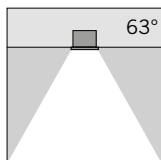

S.7466W.19

20 HIGH-POWER LED **3000K** CRI90 3140lm
 Flux lumineux appareil 1815lm
 Consommation totale 32W
 220V-240V AC 50/60Hz / DC non gradable
 Optique basculant $\pm 20^\circ$

| h(m) | 63° | |
|------|------|-------|
| | Ø(m) | E(lx) |
| 1 | 1.23 | 1835 |
| 2 | 2.46 | 459 |
| 3 | 3.69 | 204 |
| 4 | 4.92 | 115 |
| 5 | 6.15 | 73 |

Livrables sur demande LED avec faisceaux:
 12°, 10°x44°

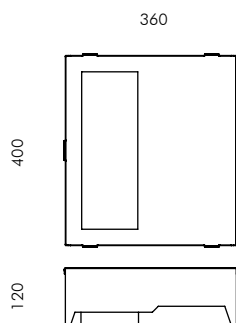

S.7469

BOÎTIER D'ENCASTREMENT POUR PLAFONDS EN CIMENT

pour CATCH RECTANGULAIRE 20 LED BASCULANT

Dim. 400 x 360 x 120mm

Orifice 331 x 118mm

CATCH ENCASTRÉ RECTANGULAIRE 20 LED Fixe

Fixe enjoliveur aluminium

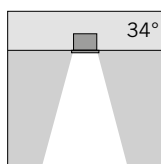
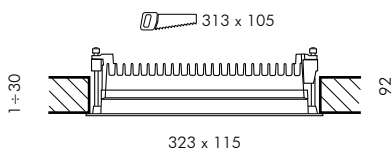

S.7470W □
 20 HIGH-POWER LED **3000K** CRI90 3140lm
 Flux lumineux appareil 2281lm
 Consommation totale 32W
 220V-240V AC 50/60Hz / DC non gradable
 Circuit LED fixe

| h(m) | 34° | |
|------|------|-------|
| | Ø(m) | E(lx) |
| 1 | 0.62 | 6177 |
| 2 | 1.23 | 1544 |
| 3 | 1.85 | 686 |
| 4 | 2.46 | 386 |
| 5 | 3.08 | 247 |

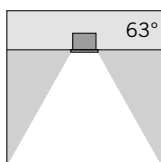

S.7471W □
 20 HIGH-POWER LED **3000K** CRI90 3140lm
 Flux lumineux appareil 1815lm
 Consommation totale 32W
 220V-240V AC 50/60Hz / DC non gradable
 Circuit LED fixe

| h(m) | 63° | |
|------|------|-------|
| | Ø(m) | E(lx) |
| 1 | 1.23 | 1835 |
| 2 | 2.46 | 459 |
| 3 | 3.69 | 204 |
| 4 | 4.92 | 115 |
| 5 | 6.15 | 73 |

Livrables sur demande LED avec faisceaux:
12°, 10°x44°

Fixe enjoliveur acier inox

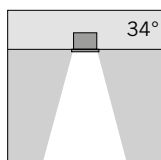
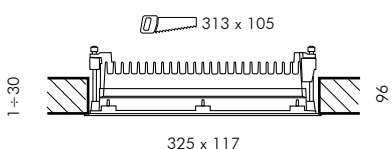
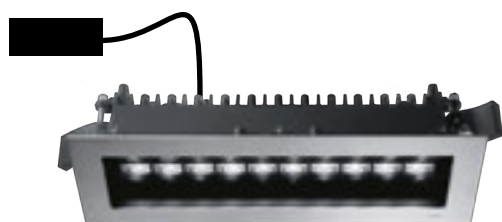

S.7475W.19 □
 20 HIGH-POWER LED **3000K** CRI90 3140lm
 Flux lumineux appareil 2281lm
 Consommation totale 32W
 220V-240V AC 50/60Hz / DC non gradable
 Circuit LED fixe

| h(m) | 34° | |
|------|------|-------|
| | Ø(m) | E(lx) |
| 1 | 0.62 | 6177 |
| 2 | 1.23 | 1544 |
| 3 | 1.85 | 686 |
| 4 | 2.46 | 386 |
| 5 | 3.08 | 247 |

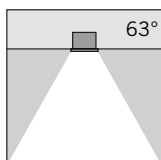

S.7476W.19 □
 20 HIGH-POWER LED **3000K** CRI90 3140lm
 Flux lumineux appareil 1815lm
 Consommation totale 32W
 220V-240V AC 50/60Hz / DC non gradable
 Circuit LED fixe

| h(m) | 63° | |
|------|------|-------|
| | Ø(m) | E(lx) |
| 1 | 1.23 | 1835 |
| 2 | 2.46 | 459 |
| 3 | 3.69 | 204 |
| 4 | 4.92 | 115 |
| 5 | 6.15 | 73 |

Livrables sur demande LED avec faisceaux:
12°, 10°x44°

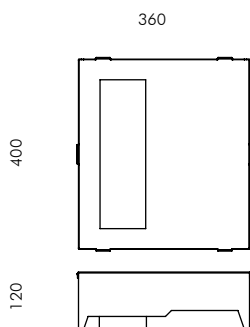

S.7479

BOÎTIER D'ENCASTREMENT POUR PLAFONDS EN CIMENT

pour CATCH RECTANGULAIRE 20LED FIXE

Dim. 400 x 360 x 120mm

Orifice 313 x 105mm